

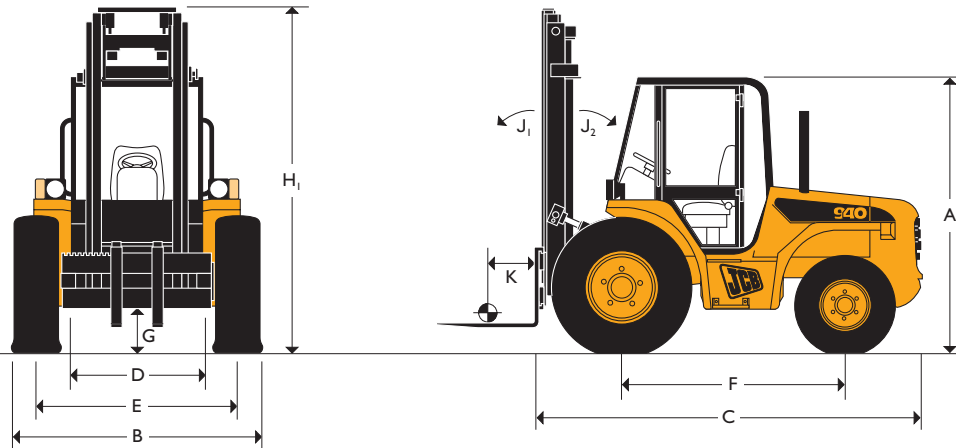

JCB GELÄNDESTAPLER | 940



EINSATZGEWICHT: 7100 bis 7500 kg
 HUBLEISTUNG: 4,0 Tonnen



ABMESSUNGEN

Maschinentyp	940
	m
A Gesamthöhe Fahrerkabine	2,57
B Breite über Reifen	2,20
C Gesamtlänge über Gabelträger	3,58
D Breite Fahrerkabine (innen)	1,16
E Spurbreite	1,80
F Radstand	
2Rad-Antrieb	2,07
4Rad-Antrieb	2,13
G Bodenfreiheit	
2Rad-Antrieb	0,37
4Rad-Antrieb	0,37
H1 Masthöhe (eingefahren)	
3,6 m Mast Duplexmast	2,85
4,5 m Mast Triplex Freihubmast	2,54
5,5 m Mast Triplexmast	2,85
6,7 m Mast Triplexmast	3,25

Maschinentyp	940
	m
H2 Masthöhe (ausgefahren)	
3,6 m Mast	4,84
4,5 m Mast	5,81
5,5 m Mast	6,73
6,7 m Mast	7,84
J1 Mastschwenkwinkel nach vorn	10°
J2 Mastschwenkwinkel nach hinten	10°
Wenderadius aussen	2WD/4WD
Gesamtgewicht	6360kg
Böschungswinkel, vorn	43
Böschungswinkel hinten	51
Standardbereifung vorn	16.5/85-24
Bereifung hinten (2WD)	12.5/80-18
Bereifung hinten (4WD)	12.5/80-18
K Lastschwerpunkt (LSP)	0,50

Die obengenannten Daten basieren auf einer Maschine, ausgestattet mit Palettengabelzinken der Dimension 1067 x 100 x 50 mm

Die obengenannten Daten basieren auf einer Maschine, ausgestattet mit Palettengabelzinken der Dimension 1067 x 100 x 50 mm



JCB GELÄNDESTAPLER | 940



MOTOR

JCB 444-4-Zylinder-Motor, Hubraum 4,4 Liter, Bohrung 103 mm; Hub 132 mm, 63 KW (85 PS) bei 2200 U/min. Neueste Technologie und fortschrittliche Konstruktion garantieren niedrigen Kraftstoffverbrauch, verbesserte Geräuschdämmung, ein hohes Drehmoment und kraftvolle Leistungsentfaltung bei zuverlässigem Betrieb und geringem Wartungsaufwand. Einfach austauschbare, vorbehandelte trockene Zylinderlaufbuchsen. Vergütete, fünfach gelagerte Kurbelwelle. Leichtlaufkolben. Zweistufiger Tockenluftfilter mit Sicherheitselement und Zyklonvorabscheider.

GETRIEBE

Das JCB Syncro-Shuttle-Wandler-Getriebe ist eine robuste Einheit bestehend aus Drehmomentwandler, 4-Gang-Vollsynchrongetriebe und Reversiergetriebe, die auf Schwingungsdämpfern gelagert ist.

Änderung der Fahrtrichtung erfolgt über einen elektro-hydraulischen Lenksäulenschalter. Schneller, ruckfreier Wechsel der Gänge durch Getriebeunterbrechung per Fußpedal. Fahrgeschwindigkeit: 20 km/h.

Vordere Antriebsachse: JCB Antriebs/Lenkachse mit Planetenendantrieben und Max-Trac-Differentialsperre.

Hintere Lenkachse: Über kraftvolles hydrostatisches Lenksystem angesteuerte JCB Lenkachse mit Planetenendantrieben und Max-Trac-Differentialsperre in der Allradausführung.

BREMSEN

Betriebsbremse: Im Ölbad laufende, servohydraulisch betätigte, selbstnachstellende Mehrscheiben-Lamellenbremse in der Vorderachse.

Handbremse: Manuell betätigte Scheibenbremse auf der Getriebeabtriebsseite.

MASTEN UND GABELTRÄGER

Freihubmast aus U- und Doppel-T-Stahl, Hochleistungs-Mastketten.

Die Führungsrollen sind dauerhaft abgedichtet. Für alle Masten sind Industriegabelträger der Klasse 3 mit den Gabelträgerbreiten von 1,52m; 1,83m und 2,13m verfügbar. Die Gabelträger haben seitliche Führungsrollen. An der rechten Seite befindet sich der einstellbarer Neigezylinder.

HYDRAULIK

Zahnradpumpe mit Prioritätsventil für die Lenkung, Ansaugsieb und –filter. Betriebsdruck : 221 bar, Durchflussmenge : 55 l/min. Integriert in die Masthydraulik ist ein Rohrbruchsicherungsventil.

AUTOMATISCHE HUBMINDERUNG

An den 5,5 m und 6,70 m Hubmasten sind Sicherheitsventile angebracht, die aus Stabilitätsgründen automatisch die Hubleistung über 4,5 m hinaus vermindern.

FÜLLMENGEN, FASSUNGSVERMÖGEN

	Liter
Kraftstofftank	88
Hydrauliköltank	60
Motorkühlflüssigkeit	17

ELEKTRIK

12-Volt-Anlage, 114-Ah-Batterie, 95-A-Lichtmaschine, Beleuchtung gemäß StVZO, Rückfahrcheinwerfer.

FAHRERKABINE

Sichere und geräuschgedämmte Fahrerkabine bzw. Canopy, ROPS/FOPS geprüft gemäss FEM IV und ANSI B56.6-1978.

Kabine: Schwingungsgedämpfter Aufbau, zwei Kabinentüren, ebener Boden mit Matte, rundum sicherheitsverglast mit zusätzlich laminiertes Dachscheibe. Standardausrüstung: Veloursitz, Rückspiegel und 2-Stufen-Heizungs-Gebläse, Front-, Heck- und Dachscheibenwisch-/Waschanlage, Betriebsstundenzähler und Batterieladungsanzeige. Audio-visuelle Warnsysteme für Lichtmaschinenladung, Kühlmitteltemperatur, Motorölldruck, Luftfilterkapazität, Getriebeölldruck und -temperatur. Beleuchtung gemäss StVZO, Hupe, Sicherheitsgurt.

Kontrollanzeigen für: Fernlicht, angezogene Handbremse und Blinker. Schalthebel für Allradabschaltung, Hydrauliksteuerung, Getriebeschaltung, Parkbremse, Fahrtrichtungsgeber, Fahrgaspedal, Bremspedal, Pedal zur Antriebsunterbrechung.

Canopy: Ausstattung wie bei der Komplett Komfortkabine oben beschrieben, jedoch ohne Verglasung, Heizung und Scheibenwischer.

ZUBEHÖR

Zusatzhydraulikkreisläufe über Schlauchrolle, Schlauchschutz, unterschiedliche Reifentypen, getönte Verglasung, gefederter Sitz, Sicherheitsgurt, Wisch-/Waschanlage am Kabinendachfenster, Rundumwarnleuchte, Feuerlöscher, Außenspiegel, Frontscheiben-Schutzgitter, Kotflügel hinten, Rückfahrcheinwerfer, Rückwärtsfahrt-Warnerichtung, elektrische Anzeige für Kraftstoffstand, Kardanwellenschutz, Kühler-Staubschutzgitter, Ansaugluft-Partikelvorabscheider, Lastschutzgitter. Weitere Informationen über das umfangreiche Zubehör erhalten Sie bei Ihrem JCB Vertragshändler.



940 LEISTUNGSDATEN

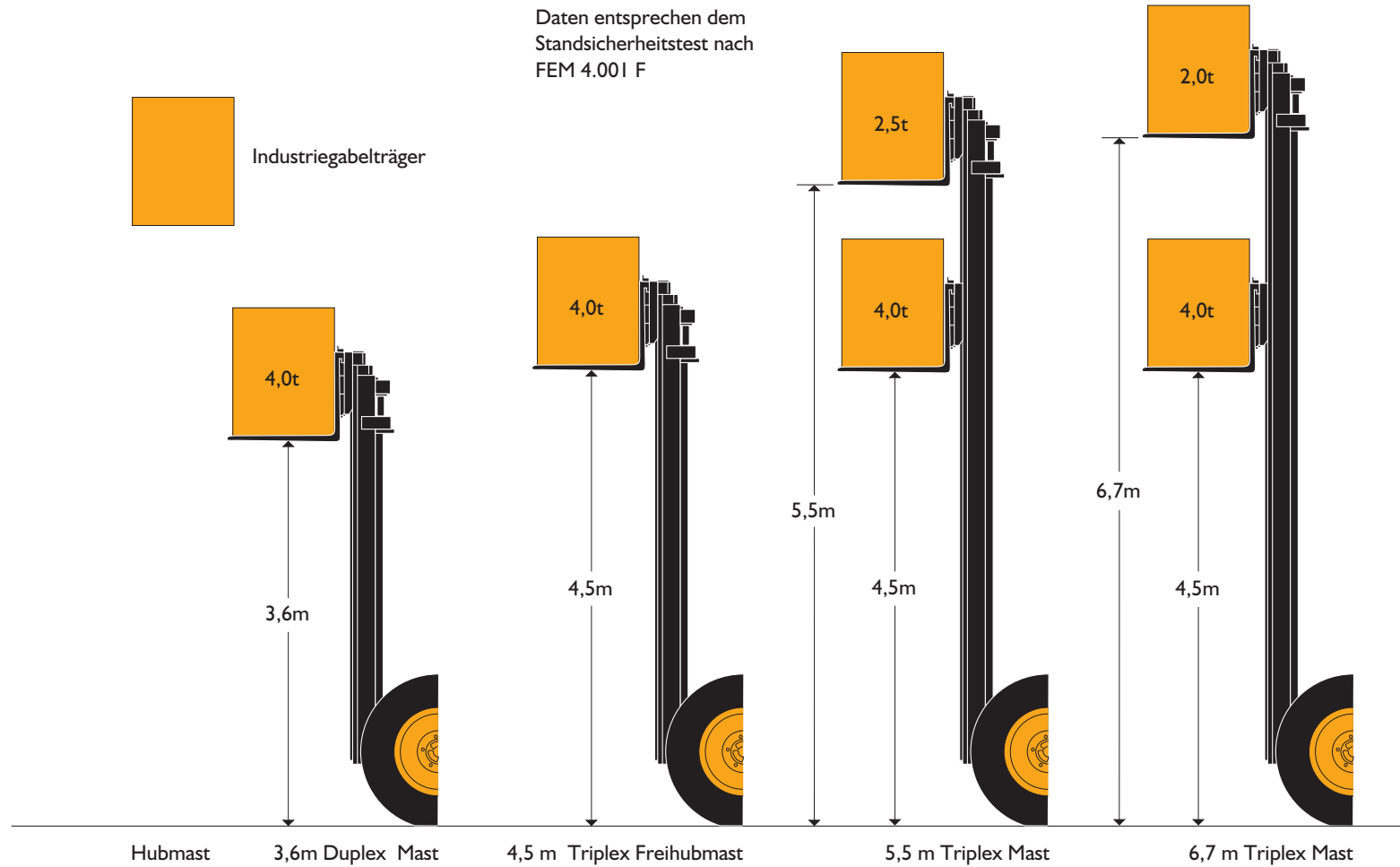



EUROPAS GROSSE BAUMASCHINENMARKE

JCB's Einsatz für seine Kunden und seine Produkte hat aus einem Ein-Mann-Betrieb den größten britischen Hersteller von Baggerladern, Teleskopen, Radladern, Kompaktladern, Minibaggern, Raupen- und Mobilbaggern sowie Ackerschleppern entstehen lassen.

Inzwischen ist JCB einer der innovativsten und größten Baumaschinenhersteller in Europa. Durch konstante und umfangreiche Investitionen in die neuesten Produktionstechnologien gehören die JCB Werke schon lange zu den modernsten in Europa.

Innovative Forschungs- und Entwicklungsarbeit, intensive Testverfahren und permanente Qualitätskontrollen tragen dazu bei, daß JCB Maschinen heute in der ganzen Welt für ihre Leistungsfähigkeit, Zuverlässigkeit und Langlebigkeit bestens bekannt sind.

Über ein umfassendes internationales Verkaufs- und Servicenetz mit über 400 Händlern und Vertretungen exportiert das Unternehmen über 70% seiner Produkte in alle fünf Kontinente.

Eine Erfolgsstory, die nicht von ungefähr kommt. Überzeugen Sie sich selbst.



JCB Baumaschinen und Industriemaschinen GmbH, Graf-Zeppelin-Strasse 16, 51147 Köln.
Tel. : (02203) 9262 – 0. Fax: (02203) 9262 – 118. Homepage: <http://www.jcb.com>

JCB behält sich das Recht vor, die Spezifikationen jederzeit ohne Ankündigung zu ändern.
Die gezeigten Abbildungen können optionale Ausstattungs- und Zubehörteile enthalten.
Das JCB-Logo ist eingetragenes Warenzeichen von J C Bamford Excavators Ltd.