

MANIACCESS ■ 150 AETJ L





Selbstfahrende elektrische Gelenkteleskop-Arbeitsbühne

- Arbeitshöhe : 15,30 m
- Maximale seitliche Reichweite : 7,80 m
- Übergreifhöhe : 7,00 m
- Gesamtgewicht : 5 910 kg

150 AETJ L

	Arbeitshöhe.....15,30 m
	Plattformhöhe.....13,30 m
	Seitliche Reichweite.....7,80 m
	Übergreifhöhe.....7,00 m
	Schwenkbereich des Korbarms.....+70° / -70°
	Korbdrehen.....140°
	Schwenkbereich der Bühne.....355°

	Tragkraft.....230 kg/2 Personen
	Einsatz im Außenbereich.....45 km/h (Maximal zulässige Windgeschwindigkeit)
	Plattformabmessungen.....1,20 x 0,96 m

	① Gesamtbreite.....1,75 m
	② Gesamtlänge.....5,96 m
	③ Gesamtlänge (Transportstellung).....4,40 m
	④ Gesamthöhe.....1,97 m
	⑤ Gesamthöhe (Transportstellung).....2,08 m

	⑥ Innerer Wendekreis.....1,97 m
	⑦ Äußerer Wendekreis.....4,27 m
	⑧ Äußerer Wenderadius (mit Plattform).....4,89 m
	⑨ Bodenfreiheit.....0,14 m
	⑩ Radstand.....2,00 m
	Fahrgeschwindigkeit.....5,0 km/h
	Arbeitsfahrgeschwindigkeit.....0,6 km/h

	Steigfähigkeit.....26%
	Max zulässige Schrägneigung.....5% oder 3°

	Gesamtgewicht.....5 910 kg
---	----------------------------

	Reifen.....0,60 x 0,19 m
	Antriebsräder.....2 (hinten)
	Lenkräder.....2 (vorne)

	Batterieleistung.....300 Ah / 2x24 V
	Mit integriertem Ladegerät.....45 Ah/48 V

Standard

- Traktionsbatterien
- Negativbremse
- Kranösen
- Betriebsstundenzähler
- Warnton im Arbeitskorb
- 230 V-Anschluss vorbereitet
- Anzeige für Batterieladestatus
- Manuelle Notsteuerung
- Arbeitskorb mit Freisicht
- CAN-Bus-Technologie
- Integrierte Diagnosehilfe
- Elektrische Fahrmotoren
- Räder mit nicht kreidender Bereifung

Sonderausstattung

- Verstärkte Batterien (360 AH)
- Arbeitsscheinwerfer
- 230 V-Anschluss mit FI-Schutzschalter
- Warnblinklicht
- Warnton bei Fahrbewegung
- Warnton bei allen Bewegungen
- Kältekit -25°C
- Druckluftanschluss vorbereitet
- Wasseranschluss vorbereitet
- Sonderlackierung
- Bio-Öl

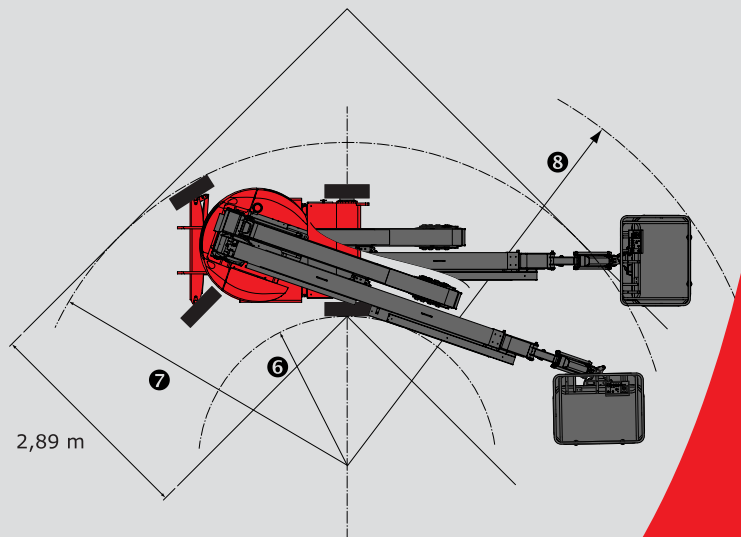
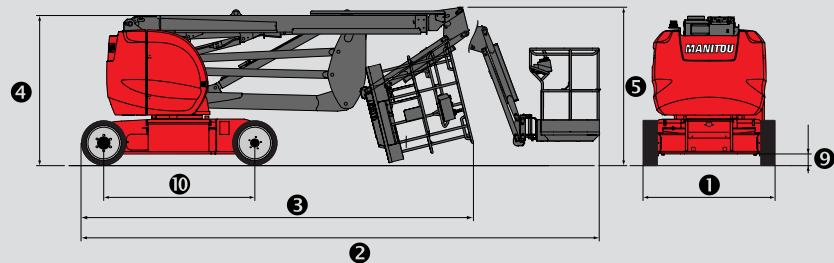
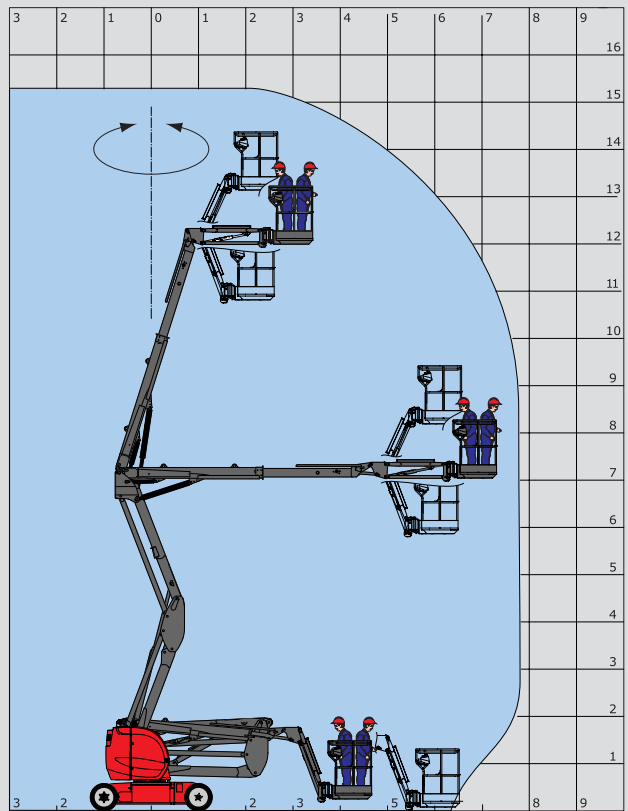

Die angegebenen Daten sind für den Hersteller nicht verpflichtend und können ohne vorherige Mitteilung geändert werden. Bei den in dieser Broschüre gezeigten Ausstattungen kann es sich um Serien- oder Sonderausstattungen handeln, die unter Umständen nicht für alle Versionen erhältlich sind. Weitere Einzelheiten erfragen Sie bitte bei Ihrem Manitou-Vertragshändler. Entspricht der Maschinen-Richtlinie (EN 280) und den Normen des Landes, in das die Maschine geliefert wird.



Deutschland und Österreich : MANITOU Deutschland GmbH

61239 OBER-MÖRLEN ☎ 49 6002 - 9199 - 0

Andere Länder : MANITOU B.E. S.A.

44158 ANCENIS cedex - FRANKREICH ☎ 33 2 40 09 10 11

www.manitou.com

700345DE

