

# MANIACCESS ■ 170 AETJ L

## Selbstfahrende elektrische Gelenkteleskop-Arbeitsbühne

- Arbeitshöhe : 16,90 m
- Maximale seitliche Reichweite : 9,40 m
- Übergreifhöhe : 7,00 m
- Gesamtbreite : 1,75 m



# 170 AETJ L

**↑** Arbeitshöhe .....16,90 m  
 Plattformhöhe .....14,90 m  
 Seitliche Reichweite .....9,40 m  
 Übergreifhöhe .....7,00 m  
 Schwenkbereich des Korbarms .....+70° / -70°  
 Korbdrehen .....140°  
 Schwenkbereich der Bühne .....355°

**🏠** Tragkraft .....200 kg/2 Personen  
 Einsatz im Außenbereich .....45 km/h  
 (Maximal zulässige Windgeschwindigkeit)  
 Plattformabmessungen .....1,20 x 0,96 m

**🔄** ① Gesamtbreite .....1,75 m  
 ② Gesamtlänge .....6,84 m  
 ③ Gesamtlänge (Transportstellung) .....5,12 m  
 ④ Gesamthöhe .....1,97 m  
 ⑤ Gesamthöhe (Transportstellung) .....2,04 m

**🌀** ⑥ Innerer Wendekreis .....1,97 m  
 ⑦ Äußerer Wendekreis .....4,30 m  
 ⑧ Äußerer Wenderadius (mit Plattform) .....5,60 m  
 ⑨ Bodenhöhe .....0,14 m  
 ⑩ Radstand .....2,00 m  
 Fahrgeschwindigkeit .....5,0 km/h  
 Arbeitsfahrgeschwindigkeit .....0,6 km/h

**📈** Steigfähigkeit .....22%  
 Max zulässige Schrägung .....5% oder 3°

**📊** Gesamtgewicht .....6 910 kg

**🛞** Reifen .....0,60 x 0,19 m  
 Antriebsräder .....2 (hinten)  
 Lenkräder .....2 (vorne)

**🔋** Batterieleistung .....300 Ah / 2x24 V  
 mit integriertem Ladegerät .....45 Ah/48 V

## Standard

- Traktionsbatterien
- Negativbremse
- Kranösen
- Betriebsstundenzähler
- Warnton im Arbeitskorb
- 230 V-Anschluss vorbereitet
- Anzeige für Batterieladestatus
- Manuelle Notsteuerung
- Arbeitskorb mit Freisicht
- CAN-Bus-Technologie
- Integrierte Diagnosehilfe
- Elektrische Fahrmotoren
- Räder mit nicht kreidender Bereifung

## Sonderausstattung

- Leistungsstarke Batterien (360 Ah)
- Arbeitsscheinwerfer
- 230 V-Anschluss mit FI-Schutzschalter
- Warnblinklicht
- Warnton bei Fahrbewegung
- Warnton bei allen Bewegungen
- Kältekit -25°C
- Druckluftanschluss vorbereitet
- Wasseranschluss vorbereitet
- Sonderlackierung
- Bio-Öl

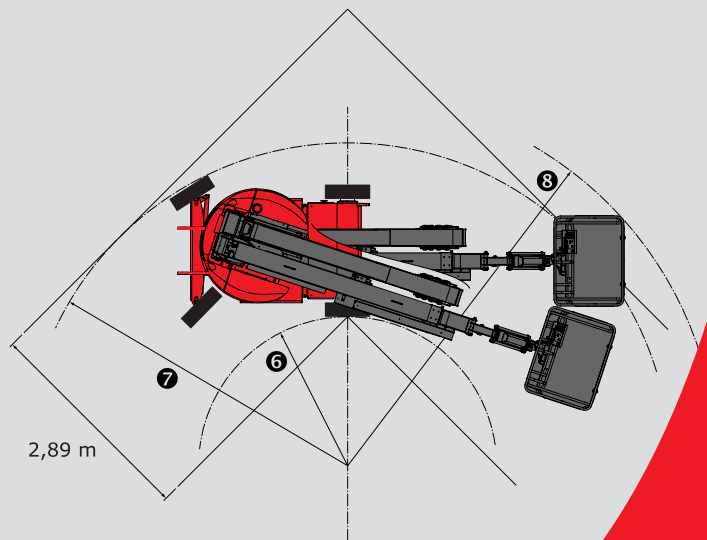
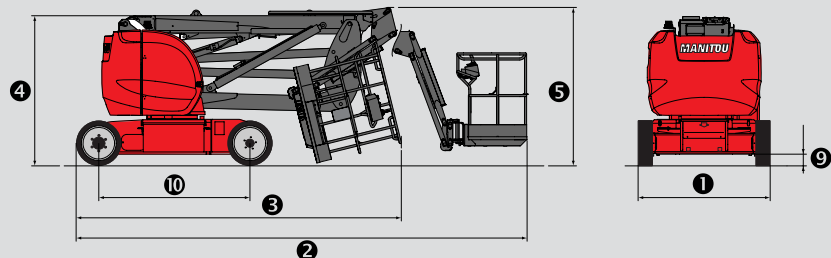
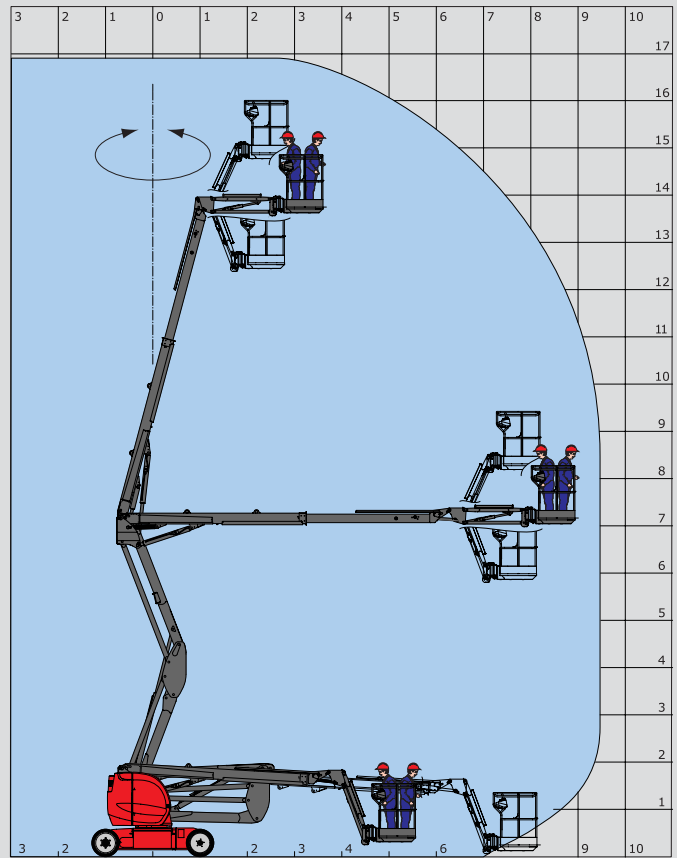

Die angegebenen Daten sind für den Hersteller nicht verpflichtend und können ohne vorherige Mitteilung geändert werden. Bei den in dieser Broschüre gezeigten Ausstattungen kann es sich um Serien- oder Sonderausstattungen handeln, die unter Umständen nicht für alle Versionen erhältlich sind. Weitere Einzelheiten erfragen Sie bitte bei Ihrem Manitou-Vertragshändler. Entspricht der Maschinen-Richtlinie (EN 280) und den Normen des Landes, in das die Maschine geliefert wird.

