

171 AET

- Arbeitshöhe : 17 m
- Max. Reichweite : 11 m
- Drehbereich : 350°
- 150 kg einschl. 1 Person
- Elektrische Steuerung : 48 V

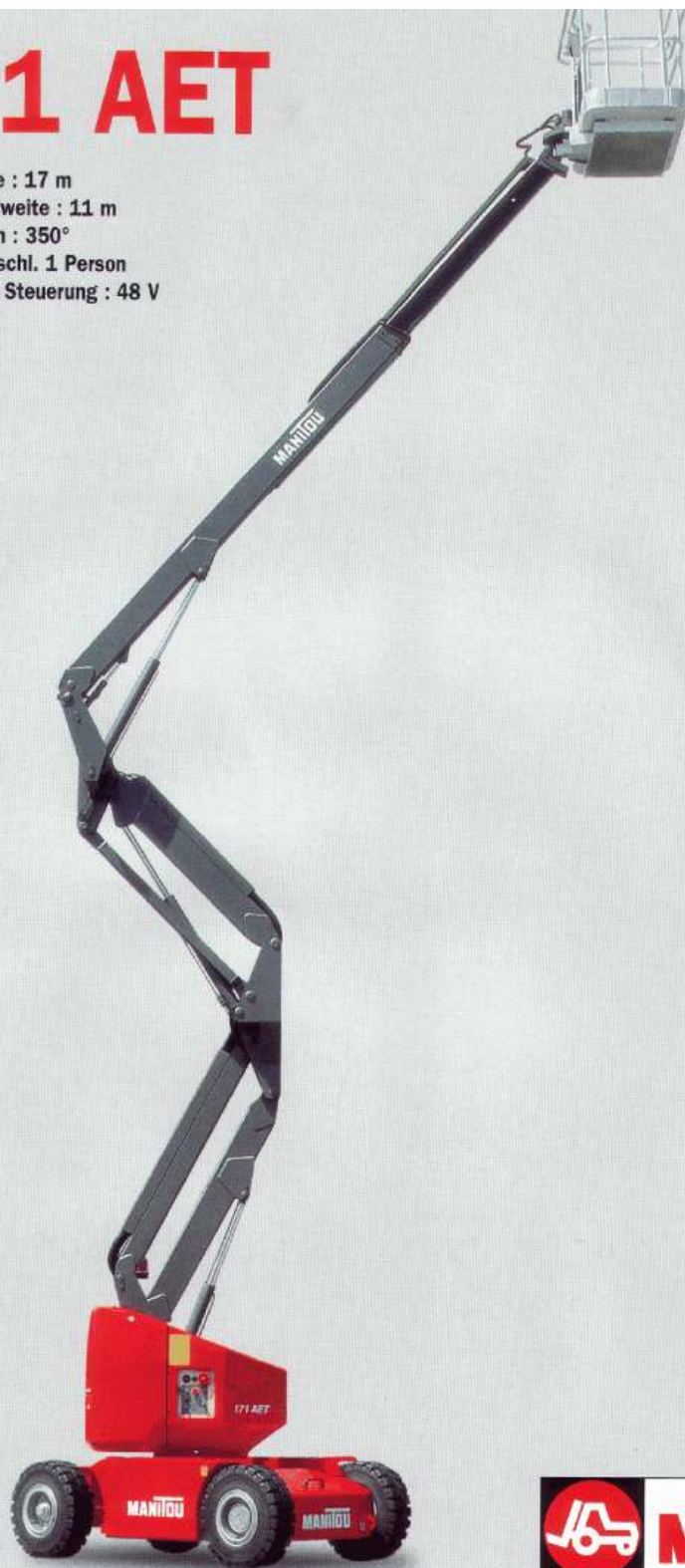

MANIACCESS

171 AET

-  Tragkraft150 kg einschl. 1 Person
-  Max. Arbeitshöhe17 m
Max. Plattformhöhe15 m
-  Gesamtlänge6,46 m
Gesamtbreite1,50 m
Gesamthöhe1,95 m
Plattformabmessungen1,2 x 0,8 m
Max. seitliche Reichweite11 m
Übergreifhöhe5 m
Bodenfreiheit15 cm
Wenderadius Innen/Außen ..1,5 /3,60 m
-  Fahrgeschwindigkeit 0 bis 3,3 km/h
2 Fahrgeschwindigkeiten
-  Drehbereich der Bühne350°
Drehbereich der Plattform180°
-  Batterieleistung48 V - 450 Ah
mit integriertem Ladegerät ..220 V - 50 A
-  Steigfähigkeit22%
Max. zulässige schrägeigung 5% (3°)
-  Hydrauliktank18 l.
-  BereifungPPS 27-10 x 12
Für den Außeneinsatz zugelassen :
Windgeschwindigkeit 45 km/h
Vorderradlenkung
-  Gesamtgewicht7500 kg

Standardausstattungen

Pendelachse
Betriebsstundenzähler
Anzeige und Kontrolleuchte für den Batteriezustand
Warntoneinrichtung vom Arbeitskorb
Notablass durch Entriegelung des Sicherheitsventile
Kranösen
Differentialsperre
220 V Vorbereitung
"negatives" Bremsen
Rundumleuchte
Max. Fahrgeschwindigkeit bis 1,50 m Hubhöhe
Freilaufanlage

Sonderausstattungen

Weißer Bereifung

Änderungen in Sinne des technischen Fortschritts vorbehalten.

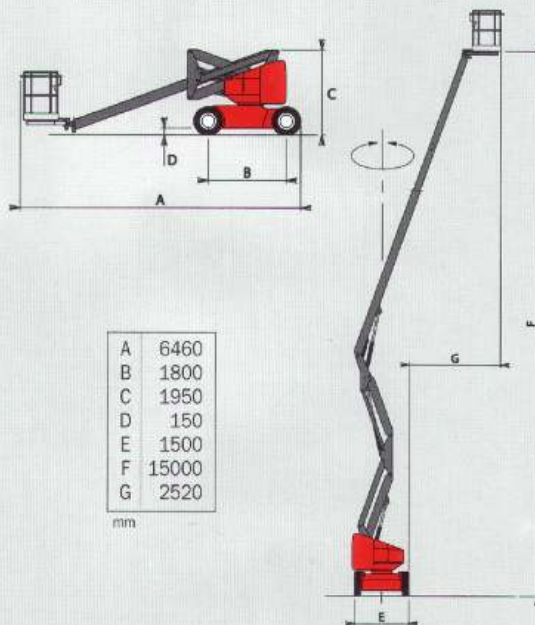
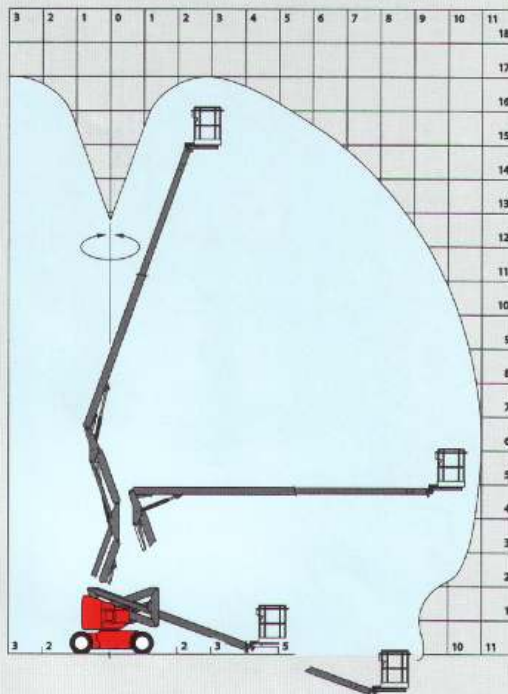

A	6460
B	1800
C	1950
D	150
E	1500
F	15000
G	2520

mm



Deutschland und Österreich :
MANITOU DEUTSCHLAND GmbH
61239 OBER MÖRLEN ☎ 06 002 - 9199 - 0

Andere Länder :
MANITOU BF S.A.
44158 ANCENIS cedex - FRANKREICH ☎ 33 2 40 09 10 11
www.manitou.fr